

HOPPER-WAGEN | HOPPER WAGON

Tagnpps | H45.103D



Technische Daten | technical details

■ Eigengewicht Tare weight	Ca. 21,2 t Approx. 21.2 t	■ Sattelwandneigung Wall inclination	40°
■ Radsatzlast Axle load	22,5 t 22.5 t	■ Dach Roof	Spritzwasserfestes Schwenkdach mit flurbetriebener Handbetätigung Splash-proof swing roof, manually operated at ground level
■ Abstand äußere Radsätze Clearance: outer wheelsets	12.760 mm 12,760 mm	■ Obenbefüllung Top loading	Beladeöffnung 13.700 mm x 600 mm Loading hatch: 13,700 mm x 600 mm
■ Kleinster Bogenhalbmesser Min. curve radius	75 m	■ Entlereinrichtung Outlet equipment	3 Auslaufrichter und 6 Entladeöffnungen mit Rundschiebern (Edelstahl) verschlossen, manuell per Hebel betätigt. Für schienenmittige Entleerung 3 discharge hoppers and 6 unloading hatches with (stainless steel) rotary slides (outlets), operated manually by a lever
■ Bremse Brake	KE-GP-A-4x8" (Knorr CFCB)	■ Dosierbarkeit Variability	Dosierbar Variable
■ Sohlenkategorie Brake block category	K-Sohle K brake block	■ Entleerart Emptying	Schwerkraft Gravity
■ Zugeinrichtung & statische Zugkraft Drawgear & static tractive force	Geteilt, 850 kN Split, 850 kN	■ Klappenbedienung Flap door operation	Hebel Lever
■ Werkstoff, oberer Teil Material, upper section	Stahl (S355J2+N) Steel (S355J2+N)	■ Berechnungstemperatur Design temperature	Temperaturbereich: T1, -25°C/+40°C Temperature range: T1, -25°C/+40°C
■ Werkstoff, unterer Teil Material, lower section	Trichter und Rundschieber aus Edelstahl (1.4301) Hopper and rotary slides (outlets) made of stainless steel (1.4301)		
■ Volumen Nominal volume	Ca. 103 m ³ Approx. 103 m ³		



Optimiert für den Transport von feuchtigkeitsempfindlichen Agrarprodukten, vor allem mittelschweren Getreidesorten.

Hohe Wartungsfreundlichkeit.

Optimierte Entladeöffnung, um ein Auslaufen der Produkte neben die Schienen zu vermeiden.

Bewährte 40°-Neigung zur Restentleerung von Getreidesorten mit höherer Schüttdichte.

Sichere Laufbühne über die gesamte Länge des Behälters mit Aufstiegsleiter.

25-t-Radsätze für mehr Sicherheit.

Optimized for the transportation of moisture-sensitive agricultural products, above all medium-weight cereals

Extremely maintenance-friendly

Optimised outlet in order to avoid discharge beside the rails.

Proven 40° slope for the residual emptying of grain types with higher bulk density.

Safe end to end walkway on top of the hopper with ladder.

25 t axles for enhanced safety

VTG Rail Europe GmbH
Nagelsweg 34
D-20097 Hamburg

Telefon +49 40 2354-0
info@vtg.com
www.vtg.com

HOPPER-WAGEN | HOPPER WAGON

Tagnpps | H45.103D

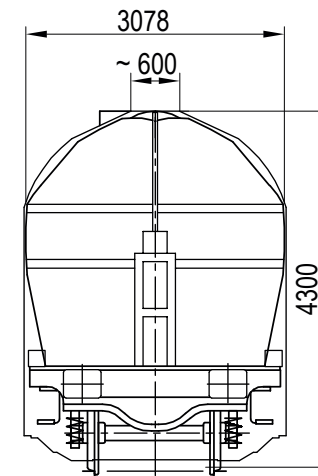
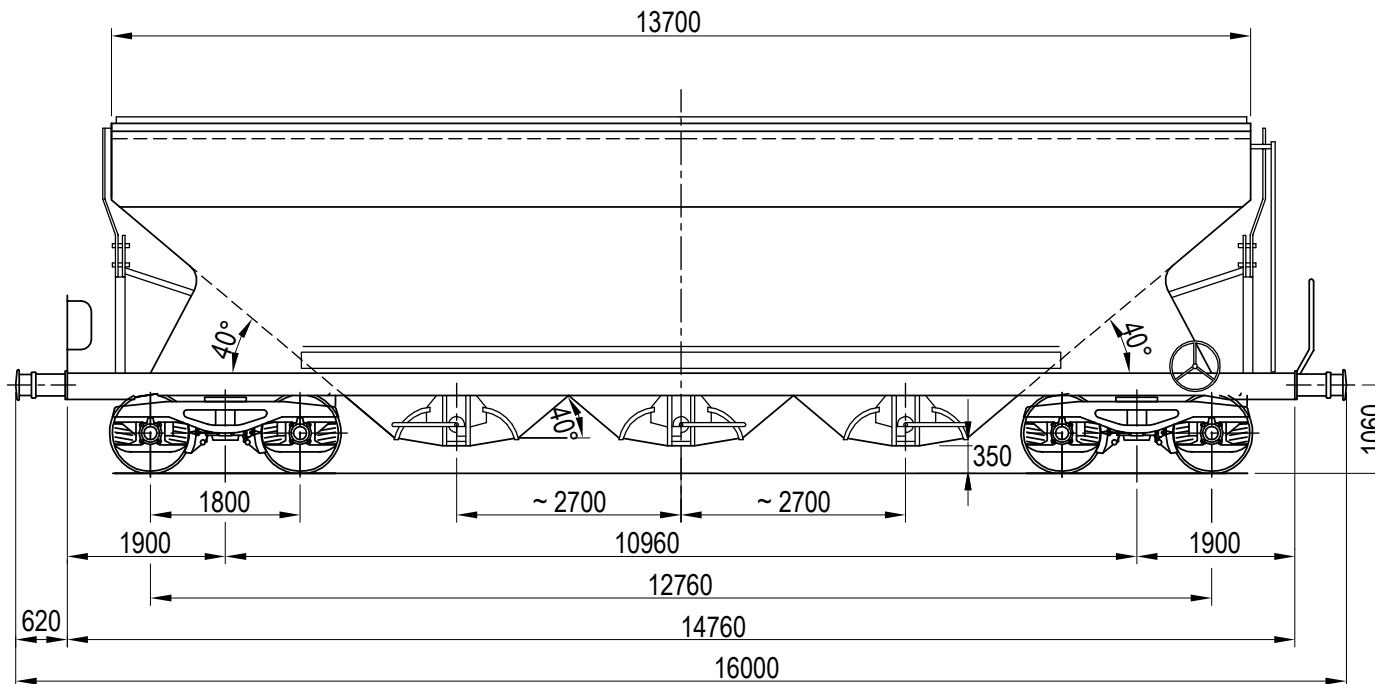

VTG Rail Europe GmbH
Nagelsweg 34
D-20097 Hamburg

Telefon +49 40 2354-0
info@vtg.com
www.vtg.com