

MINERALÖL-KESSELWAGEN | MINERAL OIL RAIL TANK CAR



Jumbo | M16.095D

Technische Daten | technical details

■ Eigengewicht Tare weight	Ca. 24,1 t Approx. 24.1 t	■ Volumen Nominal volume	Ca. 95 m ³ Approx. 95 m ³
■ Radsatzlast Axle load	22,5 t 22.5 t	■ Belüftungsventil Forced ventilation	Mech. zwangsbetätigt (gekoppelt mit Bodenventil) Mechanical, self-operating (linked to bottom valve)
■ Abstand äußere Radsätze Clearance: outer wheelsets	13.260 mm 13,260 mm	■ Gaspendelung	Beidseitig in Flurhöhe mit Kappe für Unterdruckabsicherung Operated from bottom level on both sides, with pressure tight cap
■ Kleinster Bogenhalbmesser Min. curve radius	35 m	■ Tankcode Tank code	L4BH
■ Bremse Brake	KE-GP 12"	■ Berechnungstemperatur Design temperature	-25/+50°C
■ Sohlenkategorie Brake block category	K-Sohle K brake block	■ Restmengenentleerung Residue emptying	Tankneigung von 1° und Sumpfmulde 1° slope angle and tank sump
■ Werkstoff Tank material	Normalstahl (P355) Carbon steel (P355)		



Prädestiniert für den Transport von Flüssiggütern der RID-Klasse 3 (leichte, brennbare Flüssigkeiten mit einer Dichte ab 0,7 t/m³).

Ebenfalls für Flüssiggüter der RID-Klassen 6, 8 und 9 verwendbar.

Befüllung über Untenentleerung möglich.
Einbau Obenentleerung optional möglich.

Kann durch Einbau eines Steigrohrs und ggf. eine Beschichtung zu einem Chemiewagen umfunktioniert werden, um individuelle sowie produktspezifische Anforderungen unserer Kunden flexibel zu erfüllen.

Ideal for the transportation of RID class 3 liquid goods (highly flammable liquids with a density of 0.7 t/m³).

This tank wagon can also be used to transport liquid goods in the RID classes 6, 8 and 9.

Can be filled via the bottom discharge.
Top discharge can be fitted as an option.

The addition of a rising pipe and, where necessary, a coating can convert it to a chemical tank wagon to satisfy customers' individual and product-specific requirements on a flexible basis.

VTG Rail Europe GmbH
Nagelsweg 34
D-20097 Hamburg

Telefon +49 40 2354-0
info@vtg.com
www.vtg.com

MINERALÖL-KESSELWAGEN | MINERAL OIL RAIL TANK CAR



Jumbo | M16.095D

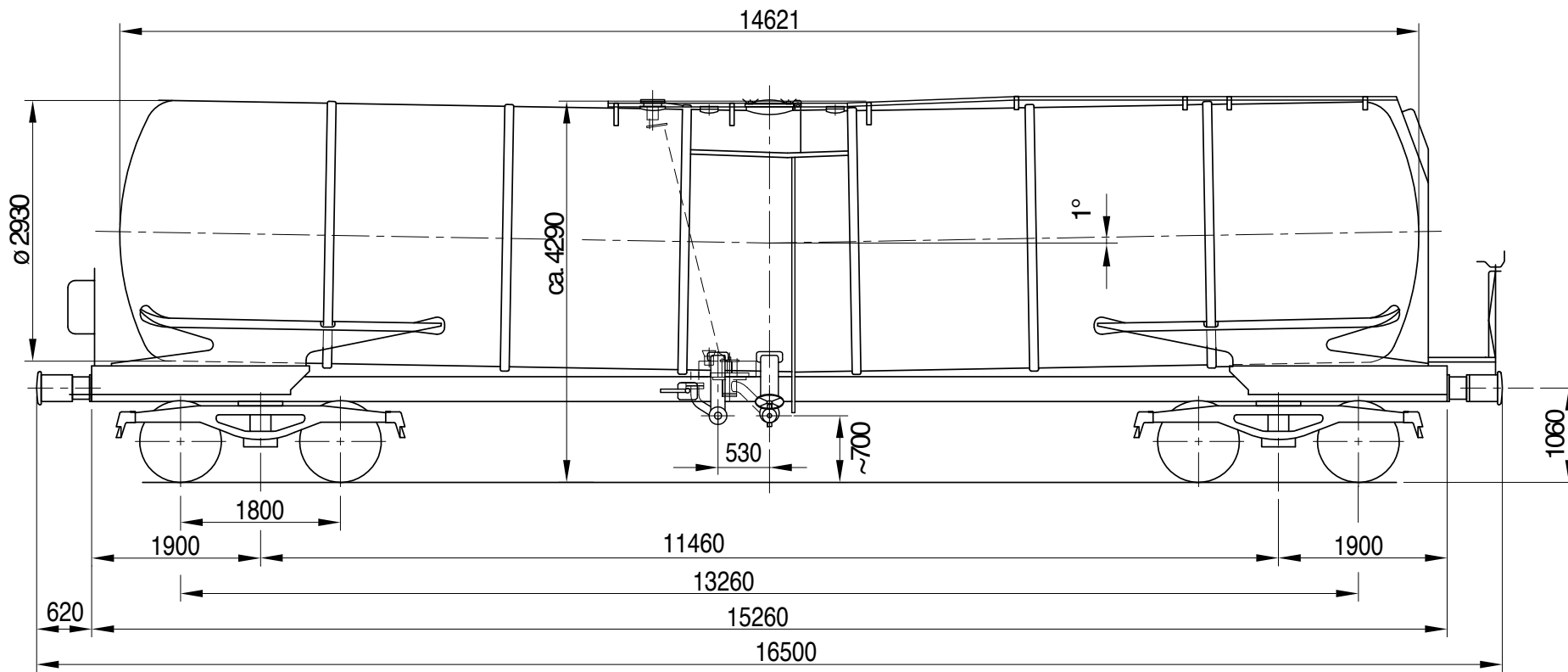

VTG Rail Europe GmbH
Nagelsweg 34
D-20097 Hamburg

Telefon +49 40 2354-0
info@vtg.com
www.vtg.com